



REGULATIONS
All Equipment is  marked

Medical devices
Directive 93/42/CEE (Medical Devices Directive) and D. Lgs 24
24th February 1997, n. 46 - medical device Class I (rule 12)
annexe IX dir. 93/42/CEE

NORME
Tutte le attrezzature sono a marchio 

Dispositivi medici
Direttiva 93/42/CEE concernente i dispositivi medici e D. Lgs 24
Febbraio 1997, n.46 - dispositivo medico di classe I (regola 12)
secondo l'allegato IX dir.93/42/CEE

CHEMOTHERAPY
ONCOLOGY
CHEMIOTERAPIA
ONCOLOGIA



* M: Nefos 5946

Seat guides version / Versione con guide seduta



COD. 1181

Ke-Treat is equipped with high-performance and silent electronics and a practical standard handset control. Designed for chemotherapy and oncology sessions involving long and delicate procedures. Easily movable, thanks to the retractable wheels, guarantees maximum ease of cleaning for aseptic clinical environments.

IDEAL FOR: chemotherapy and oncology.

Ke-Treat è dotata di elettronica altamente performante e silenziosa e di una pratica pulsantiera standard. Studiata per sedute di chemioterapia e oncologia che richiedono procedure lunghe e delicate. Facilmente spostabile grazie alle comode ruote a scomparsa, facilita l'igienizzazione degli ambienti asettici, come quelli clinici.

IDEALE PER: chemioterapia e oncologia.

* The images are for illustrative purposes only and may not reflect the actual image of the finishing.

* Le immagini hanno valore puramente illustrativo e possono non rispecchiare l'immagine reale della finitura.

Focus on

- Standard handset control with 1 MEMORY function **NEW**
- AUT function: automatic return to the original position (chair)
- SYNCHRO function: synchronized backrest/legrest movement
- Move base with retractable wheels
- Fire retardant class 1IM, "Azo" free, antibacterial, antifungal covering
- Standard version includes: 3 electric motors (backrest, legrest, trendelenburg adjustment), handset control and extra-comfort Bi-Zak mattress without stitching, back guides, medical armrests, rotating clamps

- Pulsantiera standard con 1 funzione MEMORIE **NEW**
- Funzione AUT: ritorno automatico alla posizione base (poltrona)
- Funzione SYNCHRO: movimento schiena/gambe sincronizzato
- Base Move con ruote a scomparsa
- Rivestimento ignifugo classe 1IM, "Azo" free, antibatterico, antimicotico
- La versione standard include: 3 motori elettrici (regolazione schiena, gambe e trendelenburg), pulsantiera e materasso extra comfort Bi-Zak senza cuciture, guide schiena, coppia braccioli medicali, morsetti girevoli

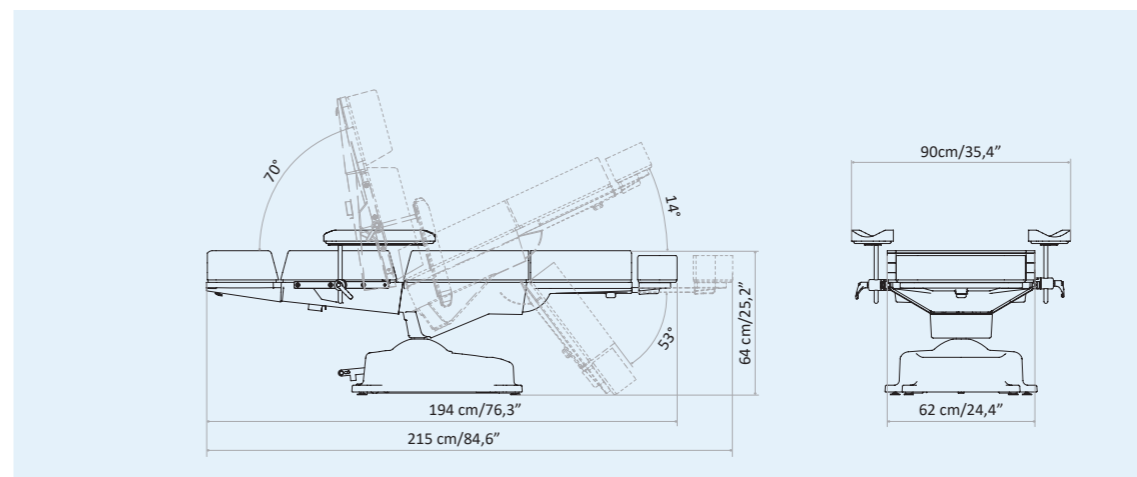

Packaging details

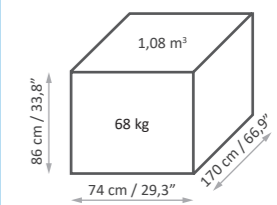

MAXIMUM CAPACITY
PORTATA MASSIMA
200 kg



STANDARD CONTROL



3 ELECTRIC MOTORS



M1 - MEMORY FUNCTION



AUT FUNCTION



SYNCHRO FUNCTION



COMANDO STANDARD



3 MOTORI ELETTRICI



M1 - FUNZIONE MEMORIE



FUNZIONE AUT



FUNZIONE SYNCHRO



Extremely comfortable 5 section mattress without stitching, ideal for long therapies

Materasso senza cuciture in 5 sezioni estremamente confortevole, ideale per trattamenti di lunga durata

Synchronized backrest/legrest movement
Movimento sincronizzato schiena/gambe



70°

Electric backrest
Schiena elettrica



Adjustable headrest
Testa regolabile



14°

Electric Trendelenburg
Trendelenburg elettrico

Seat guides version
Versione con guide seduta



Electric legrest
Gambe elettriche

53°



MATTRESS CUSTOMIZATION PERSONALIZZAZIONE MATERASSO

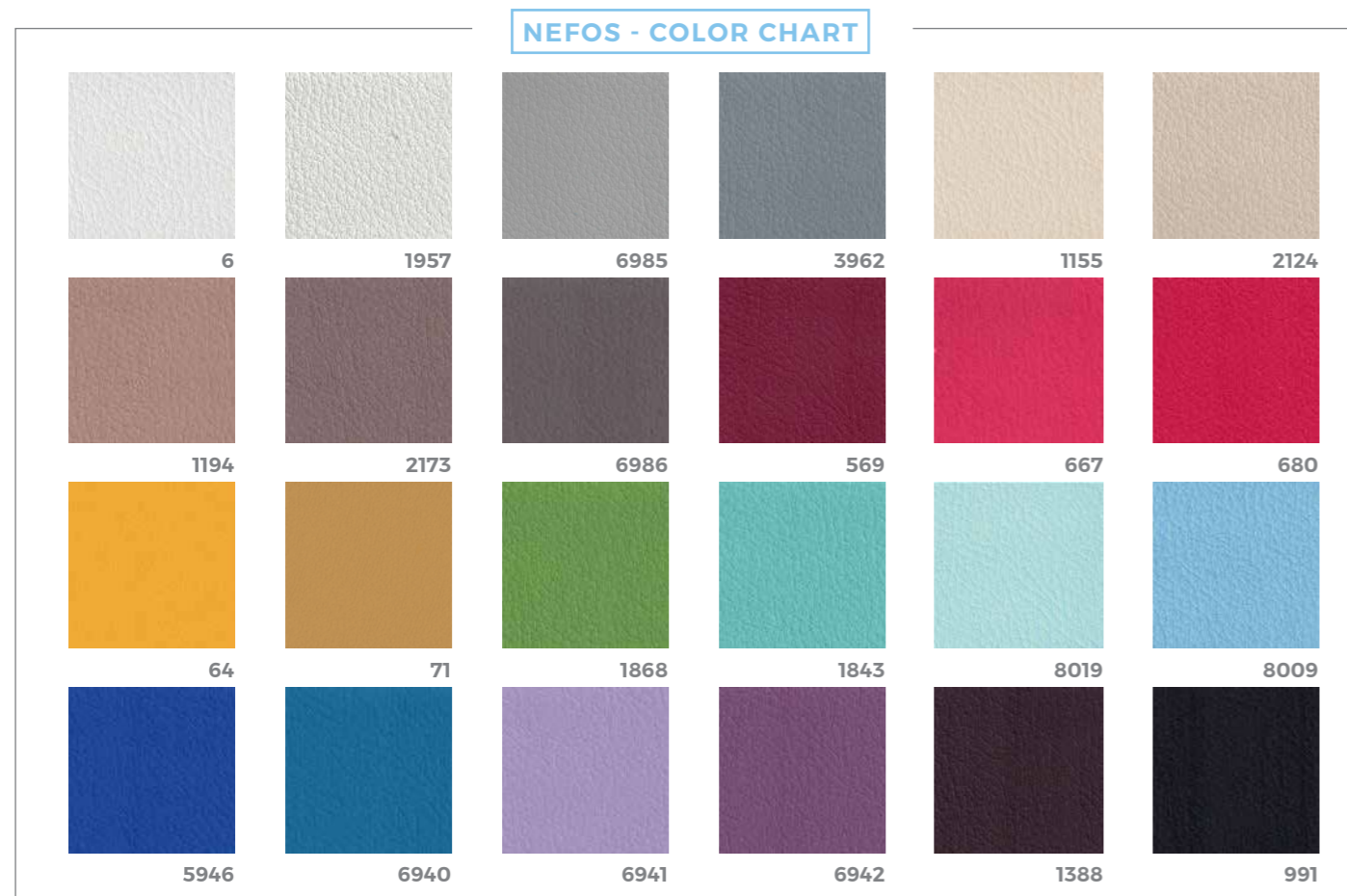

The innovative Nefos materials - which are exclusive for LEMI products - and their special finishing touch guarantee easy-cleaning and hygiene. Their extraordinary structural qualities will persist through the years. An incredibly elastic texture enhances the memory foam mattress softness and quality at its best.

Gli innovativi materiali Nefos - che sono un'esclusiva dei prodotti LEMI - ed il loro speciale tocco di finitura garantiscono una facile pulizia e igiene. Le loro straordinarie qualità strutturali permangono nel corso degli anni. Una texture incredibilmente elastica migliora al massimo la morbidezza e la qualità del materasso in Memory Foam.

The images are for illustrative purposes only and may not reflect the actual finish of the product, particularly when viewed through a screen. Therefore, the **SELECTION OF MATTRESS FABRICS** must take place **AFTER CONSULTING** the **PHYSICAL SAMPLES** of the **COLOR CHARTS**.

ANTIMICROBIAL TECHNOLOGY TECNOLOGIA ANTIMICROBICA



WHAT DOES IT MEAN?

The Nefos vinyl leather fabric is made through production processes involving an antimicrobial additive technology. Studies show that fabrics treated with this technology are up to 99.9% resistant to harmful bacteria.

The exceptional result that derives from it is a sanitized fabric with a permanent effect, whose matrix guarantees safety from any contamination thanks to the antibacterial, antifungal and anti-mold effect, which protects the coating from fungal attacks that can cause damage or bad smells, for the entire product's life cycle. The antimicrobial additive technology protects the fibers without changing their characteristics, thus preserving their freshness over time.

A high level of hygiene is essential, that's why this kind of technology was chosen by LEMI for all its bed and chair lines. The peculiarity of these coatings has allowed LEMI to give further value to its products, since thanks to this technology, the cleaning phase of Nefos vinyl leather fabric does not require the use of sanitizing products but requires the use of a soft cloth moistened and soapy, to be rinsed simply with clean water.

CHE COSA SIGNIFICA?

La linea di rivestimenti in vinilpelle Nefos è realizzata attraverso processi produttivi che coinvolgono una tecnologia additivante antimicrobica. Studi dimostrano che i tessuti trattati con questa tecnologia sono resistenti fino al 99,9% ai batteri nocivi.

Il risultato eccezionale che ne deriva è un tessuto igienizzato ad effetto permanente, la cui matrice garantisce sicurezza da eventuali contaminazioni grazie all'effetto antibatterico, antifungino e antimuffa, il quale protegge il rivestimento da attacchi micotici che possono essere causa di danni o di cattivi odori, per l'intera durata del ciclo di vita del prodotto. La tecnologia additivante antimicrobica protegge le fibre senza modificarne le caratteristiche, conservandone così la freschezza nel tempo.

Un alto livello di igiene è fondamentale, ecco perché questo tipo di tecnologia è stata scelta da LEMI per tutte le sue linee di poltrone e lettini. La peculiarità di questi rivestimenti ha permesso a LEMI di dare un ulteriore pregio ai propri prodotti, poiché proprio grazie a questa tecnologia, la fase di pulizia dei tessuti vinilpelle Nefos non necessita dell'utilizzo di prodotti igienizzanti ma prevede l'uso di un panno morbido inumidito e insaponato, da sciacquare semplicemente con acqua pulita.

Le immagini hanno valore puramente illustrativo e possono non rispecchiare la finitura reale del prodotto, in particolare se visualizzate attraverso uno schermo. Pertanto la **SELEZIONE** dei **RIVESTIMENTI DEI MATERASSI** deve avvenire **PREVIA CONSULTAZIONE** della **CAMPIONATURA FISICA** delle **CARTELLE COLORI**.

BASE CUSTOMIZATION PERSONALIZZAZIONE BASE

ABS PLASTIC FINISHES



Grey
Grigio

We provide a thermoformed ABS base, completely closed to prevent any infiltration of powders or liquids. The result is a very strong material that is scratch resistant and easy to clean.

Forniamo una base in ABS termoformato, completamente chiuso per evitare qualsiasi infiltrazione di polveri o liquidi. Il risultato è un materiale molto robusto, resistente ai graffi e facile da pulire.

ACCESSORIES UPON REQUEST ACCESSORI SU RICHIESTA

All chairs have a standard setting customizable upon request.

Tutte le poltrone hanno una configurazione standard personalizzabile su richiesta.



I.V. Rod
(fixed with rotating clamp and guides on the back)
Asta portaflebo
(da fissare con morsetto girevole e guide schiena)



Support for I.V. Rod
Supporto per Asta Portaflebo



Fixed clamp
Morsetto fisso



Rotatable clamp
Morsetto girevole



Curtain holder
(fixed with rotatable clamp and guides on the seat)
Reggitelo
(da fissare con morsetto girevole e guide schiena)



Inox tray with support
(fixed with fix clamp and guides on the seat)
Vassoio inox completo di telaio
(da fissare con morsetto fisso e guide seduta)



Roll Holder (66 cm)
Roll Holder (75 cm) for XL mattress
Portarotolo (66 cm)
Portarotolo (75 cm) per materassi XL



Seat guide couple
Coppia guide seduta



Plastic leg protection
Proteggi gambe in plastica



UK cable
Cavo UK



USA cable
Cavo USA



Customization with logo
Personalizzazione con logo

LEMI MATTRESSES

The MATTRESSES of the LEMI MEDICAL line are made with the best quality materials to ensure maximum comfort for both the patient and the doctor.

Each mattress is HANDCRAFTED, therefore the ACTUAL MEASUREMENTS MAY VARY from those indicated in the catalogue by approximately ± 1 cm (also based on the selected configuration).

MATERASSI LEMI

I MATERASSI della linea MEDICALE LEMI sono realizzati con materiali della migliore qualità per garantire il massimo comfort sia per il paziente che per il medico.

Ogni materasso è realizzato A MANO, pertanto le MISURE REALI POTREBBERO VARIARE rispetto a quelle indicate nel catalogo di circa ± 1 cm (anche in base alla configurazione selezionata).



KE-TREAT

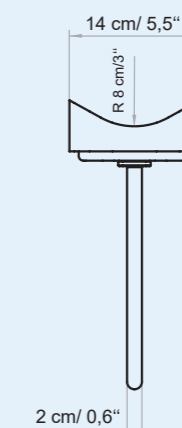
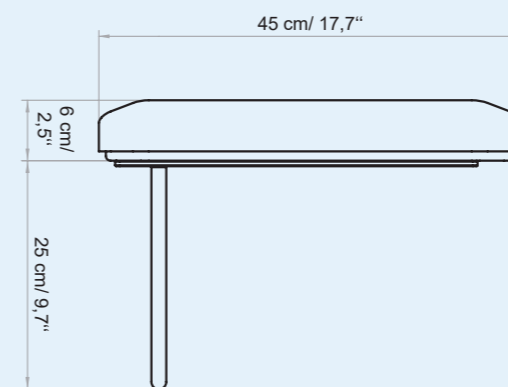
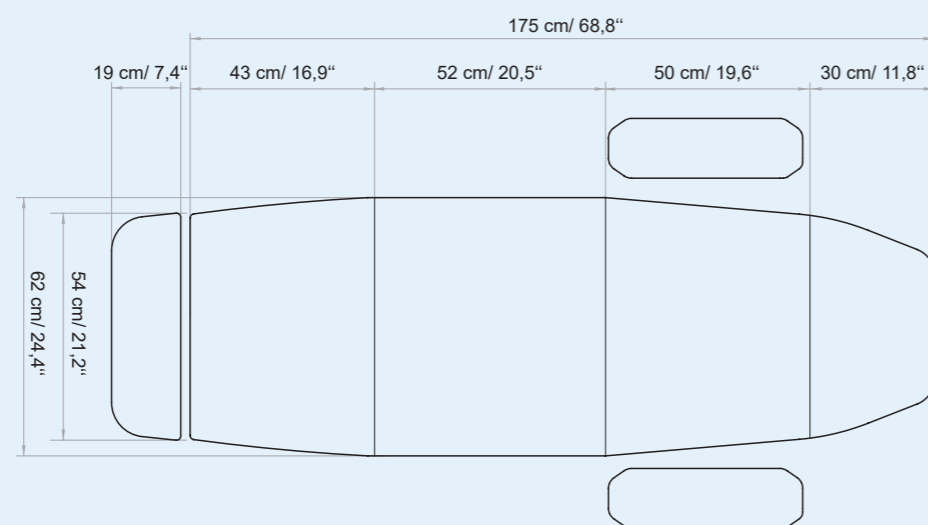

MEDICAL ARMRESTS

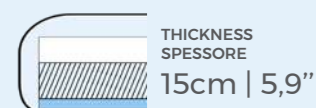

MEMORY FOAM MATTRESS

Super Soft Mattress in Memory Foam
Thickness: 15 cm / 5,9"

The Memory Foam mattress allows an optimal comfort for the patient even for long-lasting treatments. Furthermore, with the handset control supplied, the patient can independently adjust the chair to find the most comfortable position.

Materasso Super Soft in Memory Foam
Spessore: 15 cm

Il materasso in Memory Foam permette un comfort ottimale del paziente anche per trattamenti di lunga durata. Inoltre con la pulsantiera in dotazione il paziente può regolare in autonomia la poltrona trovando la posizione più comoda.

Adjustable Medical armrest
Braccioli medicali regolabili



Adjustable and removable footrest
Piede regolabile ed estraibile

TECHNICAL REQUIREMENTS

CARATTERISTICHE TECNICHE

ABSORPTION ASSORBIMENTO	VOLTAGE VOLTAGGIO	POWER POTENZA	FREQUENCY FREQUENZA	PROTECTION RATING GRADO DI PROTEZIONE	ELECTRIC SYSTEM CONFORMS TO CEI NORMS IMPIANTO ELETTRICO A NORME CEI	CONTROL BOX CENTRALINA
4 Amax (1,7 A)	100 Vac (240Vac)	250W	50/60 Hz	IP 54	60601-1	CLASS II

TECHNICAL SPECIFICATION / SPECIFICHE TECNICHE

FIXED HEIGHT: 64 CM / 25,2"

ANGLE OF INCLINATION TRENDLENBURG: 14°

ANGLE OF INCLINATION BACKREST: 70°

ANGLE OF INCLINATION LEG: 53°

ANGLE OF INCLINATION HEADREST: 27°

MATTRESS LENGTH: 194 CM / 76,3"

MATTRESS LENGTH (WITH EXTENDED FOOT REST): 215 CM / 84,6"

MATTRESS WIDTH: 62 CM / 24,4"

THICKNESS OF ANATOMIC MATTRESS: 15 CM / 5,9"

LATEX-FREE, NON-TOXIC AND NON-CARCINOGENIC MATERIALS

FIRE-RESISTANT UPHOLSTERY: UNI 9175 CLASS I M

ALTEZZA FISSA: 64 CM

ANGOLO INCLINAZIONE TRENDLENBURG: 14°

ANGOLO INCLINAZIONE SCHIENA: 70°

ANGOLO INCLINAZIONE GAMBE: 53°

ANGOLO INCLINAZIONE TESTA: 27°

LUNGHEZZA MATERASSO: 194 CM

LUNGHEZZA MATERASSO (CON PIEDE ESTESO): 215 CM

LARGHEZZA MATERASSO: 62 CM

SPESSORE MATERASSO ANATOMICO: 15 CM

MATERIALI PRIVI DI LATTICE, ATOSSICI E NON CANCEROGENI

RIVESTIMENTO IGNIFUGO: UNI 9175 CLASS I M

WARRANTY / GARANZIA

STRUCTURE: 10 YEARS

MOTORS AND CONTROL: 2 YEARS

UNDEFORMABLE FOAM: 5 YEARS

STRUTTURA: 10 ANNI

MOTORI E CONTROLLI: 2 ANNI

GOMMA INDEFORMABILE: 5 ANNI

REGULATIONS

All Equipment is **CE** marked

Electrical equipment and beds

Directive 2006/42/CE (Machinery Directive) and national regulations.
Directive 2014/30/UE (Electromagnetic Compatibility Directive) and national regulations.
MDR Regulation 745/2017 (EU). Class I Medical Device.

Hydraulic equipment and beds

Directive 2006/42/CE (Machinery Directive) and national regulations.
MDR Regulation 745/2017 (EU). Class I Medical Device.

Images

The images are for illustrative purposes only and may not reflect the actual image of the product.

NORME

Tutte le attrezzature sono a marchio **CE**

Attrezzature e lettini elettrici

Direttiva 2006/42/CE (Direttiva Macchine) e disposizioni nazionali di attuazione.
Direttiva 2014/30/UE (Direttiva Compatibilità elettromagnetica) e disposizioni nazionali di attuazione.
Regolamento MDR 745/2017 (UE). Dispositivo Medico di Classe I.

Attrezzature e lettini idraulici

Direttiva 2006/42/CE (Direttiva Macchine) e disposizioni nazionali di attuazione.
Regolamento MDR 745/2017 (UE). Dispositivo Medico di Classe I.

Immagini

Le immagini hanno valore puramente illustrativo e possono non rispecchiare l'immagine reale del prodotto.

LemiMD
ITALIAN MEDICAL EQUIPMENT

Brusaferrì & C srl

Via Mara Maretti Soldi, 13
26011 Casalbuttano (CREMONA) ITALY
Phone +39-0374-363069 Fax +39-0374-363071
info@lemigroup.it service@lemigroup.it

www.lemimd.com